



PORSGRUND



Pesualtaan asennus- ja hoito-ohjeet

Monterings- och skötselanvisningar för tvättställ

Monterings- og bruksanvisning for servant

Умывальник: указания по монтажу и уходу

Installation and maintenance instructions for washbasin



Kannakekiinnitys

Trevi **11185**

Konsolupphängning

11289

Bærejernsmontering

12289

Крепление на кронштейнах

11789

Bracket fastening

12789

12185

12685

Aniara **11139**

11140

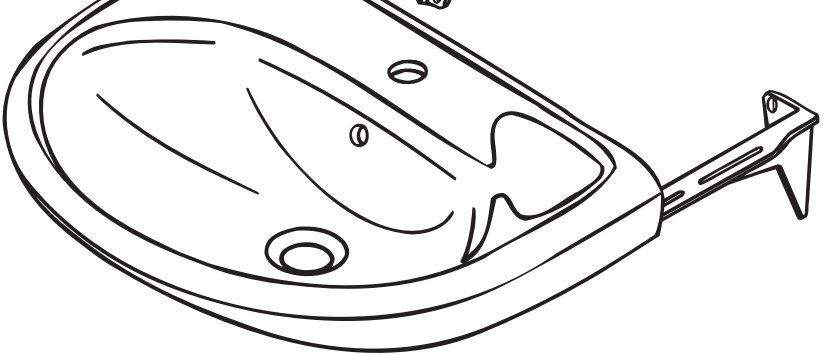

Tuotteiden hoito-ohjeet • Produkternas skötselanvisningar • Produktenes renholdsanvisning

Указания по уходу за изделиями из фаянса • Maintenance instructions

IDO valmistaa posliinituotteet luonnon raaka-aineista yli sadan vuoden kokemuksella ympäristövaatimukset ja käyttäjän tarpeet huomioiden.Posliinituotteet poltetaan yli tuhannen asteen lämpötilassa ja näin syntyy lasitepinta, joka on helppo pitää puhtaana ja joka kestää useimpia kemikaaleja. Puhdistusongelmia ei synny, kun puhdistat pinnat usein. Käytä tavallisia kodin puhdistusaineita. Älä jätä ainetta pitkäksi ajaksi posliinin pinnalle, vaan huuhtele se vedellä. Muutoin aine voi kuivueessaan muodostaa helposti liikaantuvan pinnan, jonka puhdistaminen on vaikeaa. Älä käytä hankaavia puhdistusvälineitä kuten teräsvillaa tai vihräää kuitusientä. Älä myöskään käytä voimakashappoisia aineita kuten suola- tai rikkihappoa tai vahvoja alkaalisia aineita.

Mikäli posliinipinta on voimakkaasti liikaantunut eikä puhdistus kodin tavanomaisilla (saniteetti) puhdistusaineilla onnistu, voi seuraavilla aineilla kokeilla puhdistusta: etikkahappoliuos, sitruunahappoliuos tai muurahaisliuos. Käytettäessä tällaisia aineita on huomioitava. Liuoksen on oltava vedellä laimennettua (Wc:n vesilukkoon voi käyttää hieman voimakkaampaa liuosta, vesilukon vesitilavuus on 1,5-2,0 l mallista riippuen). Ihon ja etenkin silmien suojauksesta on erityisesti huolehdittava. Liuosta ei saa jättää kuivumaan posliinipinnalle vaan se on harjattava ja sen jälkeen huuhdeltava aineen levittämisen jälkeen. Liuosta ei saa päästää muovi-, tai muille pinnoille kuin posliinipinnoille. Käänny korjauksen ja varaosien hankinnassa LVI-liikkeen tai rautakaupan puoleen.

IDO har med över hundra års erfarenhet tillverkat sanitetsporslin av råmaterial från naturen. IDO beaktar både användarens och miljöns behov. Porslinsprodukterna bränns i en temperatur på över tusen grader och på detta sätt uppstår en glaserad yta. Den är lätt å rengjøre og beståring mot de flesta kemikalier. Rengöringsproblem uppstår inte om du rengör ytan regelbundet. Använd vanliga rengöringsmedel. Se till att rengöringsmedlet inte är alltför länge i beröring med porslinets yta utan sköj den med vatten. Om rengöringsmedlet hinner torka bildar det lätt ett smutssamlande skikt, som är svårt att avlägsna. Använd inte slipande rengöringsmedel, inte heller kraftiga syror eller alkaliska medel. Ifall porslinets yta är kraftigt nedsmutsad och hushållets vanliga rengöringsmedel inte rengör produkten, kan följande medel provas. Ättiksyralösning, citronsyralösning eller myrsyralösning. Då du använder dessa medel bör följande saker absolut beaktas. Lösningen bör vara utspädd med vatten. (I Wc:ns vattenlås kan lösningen vara lite starkare. Vattenlåsets vattenvolym är 1,5-2,0 l beroende på modell). Skydda huden och speciellt ögonen. Lösningen får inte torka på porslinsytan utan ytan bör tvättas och därefter sköjjas. Lösningen bör inte komma i kontakt med andra material än porslinets. Anlita en VVS-affär eller järnaffär vid reparation eller anskaffning av reservdelar.

Porsgrund Bad AS har med sin lange erfaring produsert sanitærporselen av råmaterialer fra naturen. Porsgrund Bad AS tar hensyn til både kundens og miljøets behov. Porselensproduktene brennes i en temperatur på over tusen grader og slikt oppstår en glassert overflate. Den er lett å rengjøre og tåler de fleste kjemikalier. Rengjøringsproblemer oppstår ikke om du rengjør klosettet regelmessig. Bruk vanlige rengjøringsmidler. Sørg for at rengjøringsmiddelet ikke er for lenge i berøring med porselenets overflate, skyll med vann. Dersom rengjøringsmiddelet tørker, vil det danne seg et smuss-samlende skikt, dette er svært vanskelig å få rent. Bruk ikke slipende rengjøringsmidler, heller ikke kraftige syrer eller alkaliske midler. Dersom porselenets overflate er kraftig nedsmusset og husholdningsens vanlige rengjøringsmidler ikke fjerner dette, kan følgende midler benyttes/proves. Eddiksyreløsning, sitronsyreløsning eller maursyreløsning. Når du bruker disse midlene bør du være oppmerksom på følgende. Lösningen bør være blandet med vann. (I klosettets vannlås kan lösningen være litt sterkere. Vannlåsens vann-volum er 1,5- 2,0 liter avhengig av modell.) Dekk til huden og beskytt øynene. Lösningen må ikke tørke på porselenets overflate, overflaten bør vaskes og deretter skylles. Lösningen bør ikke komme i kontakt med andre materialer enn porselenet. Kontakt en VVS-fagmann ved reparasjon eller anskaffelse av reservedeler.

IDO уже более ста лет занимается изготовлением фаянсовых изделий из натурального природного сырья с учетом потребностей потребителя, уделяя особое внимание вопросам экологии. Изделия из фаянса подвергаются обжигу при температуре свыше тысячи градусов. Благодаря этому образуется глазуванная поверхность, которую легко поддерживать в чистоте и которая выдерживает действие многих химических веществ. Если Вы будете регулярно следить за чистотой таких изделий, то никаких проблем в связи с уходом за ними не возникнет. Используйте обычные бытовые моющие средства. Не оставляйте надолго моющее средство на фаянсовой поверхности, а сразу смывайте его водой. В противном случае, при высыхании моющего вещества образуется легко загрязняющаяся поверхность, очистка которой весьма затруднительна. Не применяйте грубые средства очистки, такие как металлическая стружка и прочие аналогичные губки. Ни в коем случае не используйте вещества, содержащие агрессивные кислоты, такие как соляная или серная, или крепкие щелочи. Если все же поверхность сильно загрязнилась, и не удастся очистить при помощи обычных моющих средств, можно попробовать следующие вещества для очистки: раствор уксусной, лимонной или муравьиной кислоты. Применяя эти вещества, необходимо учитывать: – раствор должен быть разбавлен водой (для гидрозатора унитаза можно использовать более крепкий раствор, объем гидрозатора 1,5–2,0 литра, в зависимости от модели унитаза), – не допускается попадание раствора на кожу и, особенно, в глаза, – не допускается высыхание раствора на фаянсовой поверхности, после нанесения раствора загрязненное место протереть щеткой и сразу сполоснуть водой, – не допускается попадание раствора на другие поверхности, кроме фаянса.

IDO has over a century of experience in manufacturing porcelain products from natural raw materials while at the same time applying particular attention to environmental requirements and user needs. The porcelain products are fired at a temperature of over one thousand degrees resulting in the glazed surface which is easy to keep clean and which can withstand several chemicals.

No cleaning problems will arise if the surfaces are cleaned regularly using ordinary household detergents. Do not leave the cleaning agent for a long time on the porcelain surface but wash it off with water. Otherwise, when the agent dries it can form a surface that easily attracts dirt and may prove difficult to clean. Do not use abrasive cleaning implements such as steel wool or green fibre sponges. Do not use highly acidic substances such as salt or sulphuric acid or strong alkaline substances. If the porcelain surface is deeply soiled and does not become clean using normal household (sanitary) detergents, the following can be tried: a solution of acetic, citric or formic acid. When using these substances, make sure that -the solution is diluted with water (a slightly stronger solution can be used for the WC water trap which normally contains 1.5-2 litres of water depending on the model). The skin and in particular the eyes are carefully protected. The solution is not left to dry on the porcelain surface but should be brushed off immediately and the toilet flushed after the solution has been applied. The solution does not come into contact with plastic or surfaces other than porcelain. Turn to your repair and spare part dealer or ironmonger.

Takuu • Garanti • Garanti • Гарантия • Guarantee

Tuotteella on takuu, joka on kirjattu tuotteen myyntihetkellä voimassaolevaan IDO Kylpyhuone Oy:n hinnastoon.

Produkten har garanti. Den är inskriven i IDO Badrum Oy Ab:s vid försäljningstillfället gällande prislista för produkten.

Produktet har garanti. Den er beskrevet i våre salgs- og leveringsbetingelser.

Изделия имеют гарантию, которая указана в прейскуранте ИДО Bathroom, действующем на момент продажи.

The product includes a guarantee which is registered to the product at the time of sale in accordance with IDO Kylpyhuone Oy’s price-list.

Ohje reklamaation hoitoon • Direktiv vid reklamation • Direktiv ved reklamasjon • Указания по составлению рекламации • Claims

Tuote on valmistettu tarkkojen laatuvaatimusten mukaiseksi. Jos tuotteessa kuitenkin ilmenee vikaa, pyydämme ottamaan reklamaation hoitamiseksi ensisijaisesti yhteyttä tuotteen myyneeseen liikkeeseen. Reklamaation hoidon helpottamiseksi kannattaa selvittää esim. laskusta tuotteen mallinumero ja osto- tai asennuspäivä.

Produkten är tillverkad enligt stränga kvalitetsnormer. Om produkten trots detta är felaktig, ber vi er i första hand kontakta den affär, som sålt produkten. För att underlätta skötseln av reklamationen, lönar det sig att ta reda på produktnumret t.ex från fakturan.

Produktene er produsert i henhold til strenge kvalitetsnormer. Om produktene på tross av dette er feilaktige, ber vi deg om i første omgang ta kontakt med stedet hvor du har kjøpt produktet. For å forenkle reklamasjonsbehandlingen, lønner det seg å finne fram produktnummeret fra fakturaen.

Каждое изделие изготовлено в соответствии с предъявляемыми требованиями к качеству. Если все же изделия выявится какой-либо дефект, просим прежде всего связаться с магазином по месту приобретения для составления рекламации.

The product has been produced according to stringent quality standards. If, however, the product reveals a defect, we ask you in the first place to send a notice of defect to the store from which you bought the product. To facilitate the claim process, please supply the product number and the date of purchase or installation.

IDO Kylpyhuone Oy <i>www.ido.fi</i>	IDO Badrum Oy Ab <i>www.ido.fi</i>	IDO Bathroom Ltd <i>ido.ee</i> <i>ido.lv</i> <i>ido.lt</i>	Официальный представитель IDO в России ООО «Санитек» 119002 Москва, Глазовский пер., 7, оф. 14 Бесплатная линия: 8-800-2000-408 <i>www.idobathroom.ru</i>
Tekninen neuvonta 010 662 304	Teknisk rådgivning 010 662 304		

IDO Badrum AB Box 24144 S-104 51 STOCKHOLM tfn 08-442 57 10 fax 08-667 80 31 <i>www.ido.se</i>	Porsgrund Bad as Frednesøya 21, 3933 Porsgrunn, Postboks 260, 3901 Porsgrunn Tlf.: 35 57 35 50 Fax.: 35 57 35 51 <i>www.porsgrundbad.no</i>
--	---

Trevi

11289 500 x 360 mm

Kannakkeet nro 61015, pituus 195 mm, pesualtaalle 11289, tilattava erikseen.
Konsolerna nr 61015, längd 195 mm, till tvättställ 11289, beställs separat.
Værejernene nr. 61015, lengde 195 mm, til servanten 11289 bestilles separat.
Кронштейны № 61015 длиной 195 мм, для умывальника № 11289 заказываются отдельно.
Brackets no. 61015, length 195 mm, to be ordered separately with the washbasin no.11289.

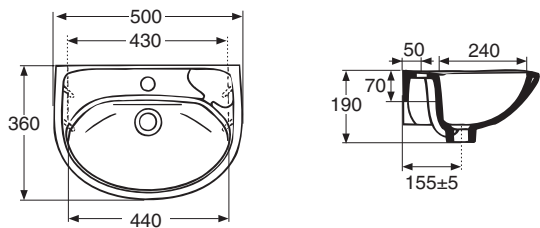

11185 560 x 440 mm

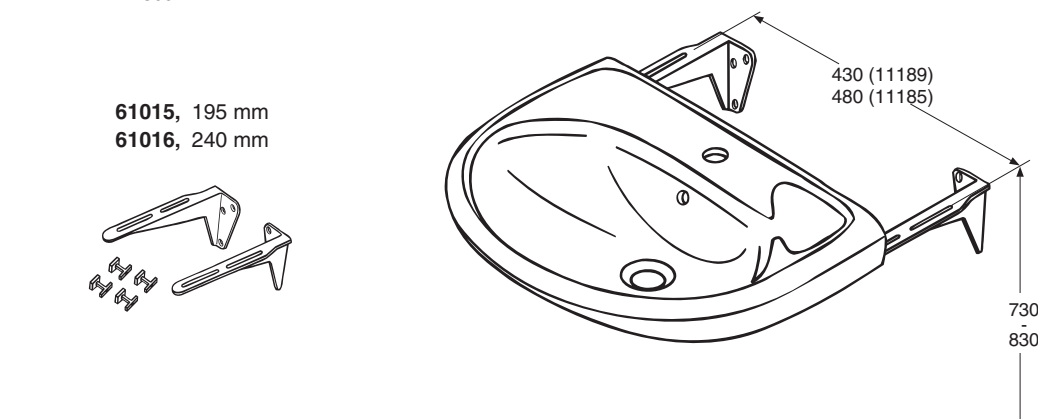
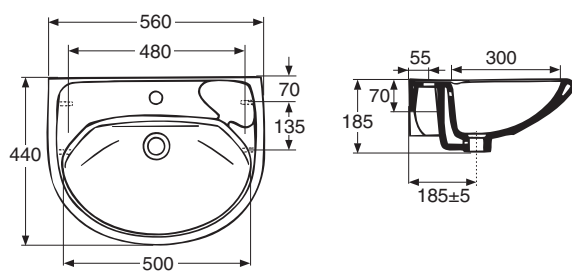

61015, 195 mm
61016, 240 mm

Kannakkeet nro 61016, pituus 240 mm, pesualtaalle 11185, tilattava erikseen.
Hanareian koko ø 35 mm.
Etureunan korkeus lattiasta 800-900 mm.

Konsolerna nr 61016, längd 240 mm, till tvättställ 11185, beställs separat.
Kranhålets dimension ø 35 mm.
Framkantens höjd från golv 800-900 mm.

Værejern nr 61016, lengde 240 mm, til servanten 11185 bestilles separat.
Batterihullets dimensjon ø 35 mm.
Framkantens høyde fra gulv er 800-900 mm.

Кронштейны № 61016 длиной 240 мм для умывальника № 11185 заказываются отдельно.
Диаметр отверстия для смесителя ø 35 мм.
Высота передней кромки от уровня пола 800–900 мм.

Brackets no. 61016, length 240 mm, to be ordered separately with the washbasin no.11189.
The dimension of the tap-hole is ø 35 mm.
Distance of the front rim from the floor 800-900 mm.

Posliinutuotteiden päämitat tol. ± 2 %
Porslinsprodukternas huvudmått tol. ±2 %
Porselensproduktenes hovedmål tol. ± 2%

Erikoispesuallas Specialtvättställ Spesialservant Специальный умывальник Special washbasin

Trevi

12289 500 x 360 mm

hanareiällä, ilman ylivuotoaukkoa.
med kranhål, utan bräddavlopp.
med batterihull, uten breddeavløp
С отверстием для смесителя,
без системы перелива.
one tap-hole without overflow hole.

12789 500 x 360 mm

ilman hanareikää ja ylivuotoaukkoa.
utan kranhål och bräddavlopp.
uten batterihull og breddeavløp
без отверстия для смесителя и без системы перелива.
without tap-hole and overflow hole.

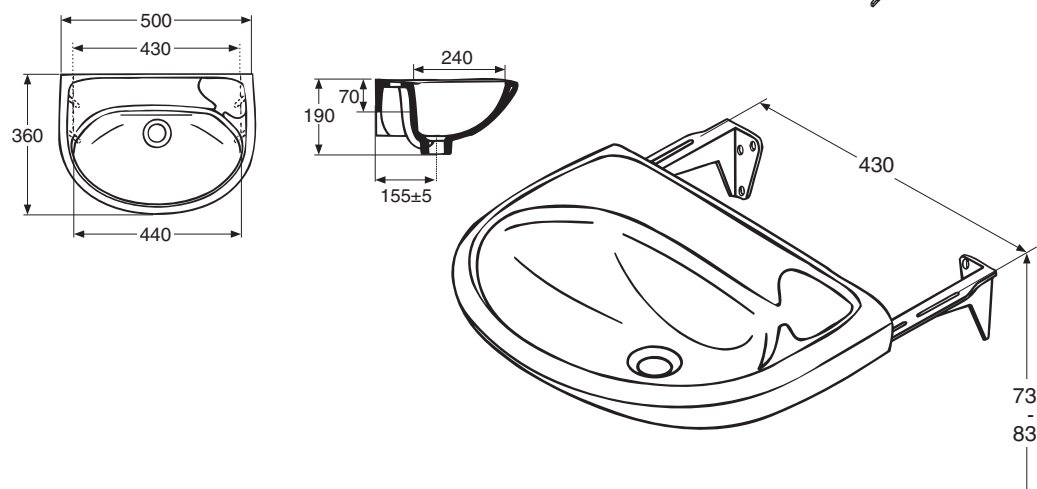
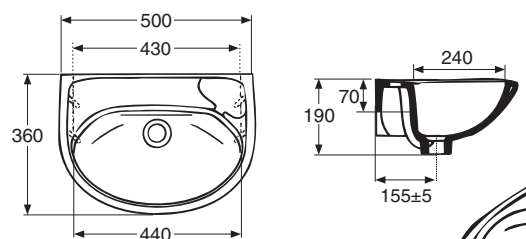

Kannakkeet nro 61015, pituus 195 mm, pesualtaalle 12289, 11789 ja 12789, tilattava erikseen.
Hanareian koko ø 35 mm.
Etureunan korkeus lattiasta 800-900 mm.

Konsolerna nr 61015, längd 195 mm, till tvättställen 12289, 11789 och 12789, beställs separat.
Kranhålets dimension ø 35 mm.
Framkantens höjd från golv 800-900 mm.

Værejern nr 61015, lengde 195 mm, til vask 12289, 11789 og 12789, bestilles separat.
Batterihullets dimensjon ø 35 mm.
Framkantens høyde fra gulv er 800-900 mm.

Кронштейны № 61015 длиной 195 мм для умывальников № 12289, 11789 и 12789 заказываются отдельно.
Диаметр отверстия для смесителя ø 35 мм.
Высота передней кромки от уровня пола 800–900 мм.

Brackets no. 61015, length 195 mm for washbasins no.12289, 11789 and 12789, to be ordered separately.
The dimension of the tap-hole is ø 35 mm.
Distance of the front rim from the floor 800-900 mm.

Huomioi kosteussulku kiinnitysreikiä tehtäessä.
Kontrollera fuktspärren då ni gör fastsättningshål.
Kontroller fuktspërren hull til boltene lages.

Pesualtaat on tarkoitettu sairaalakäyttöön.
Tvättställen är avsedda för sjukhus.
Servanten for sykehus.
Умывальники предназначены для применения в больницах.
Washbasins for hospitals.

Erikoispesuallas Specialtvättställ Spesialservant Специальный умывальник Special washbasin

Trevi

12185 560 x 440 mm

hanareiällä, ilman ylivuotoaukkoa.
med kranhål, utan bräddavlopp.
med batterihull, uten breddeavløp
С отверстием для смесителя,
без системы перелива.
one tap-hole without overflow hole.

12685 560 x 440 mm

ilman hanareikää ja ylivuotoaukkoa.
utan kranhål och bräddavlopp.
uten batterihull og breddeavløp
без отверстия для смесителя и без системы перелива.
without tap-hole and overflow hole.

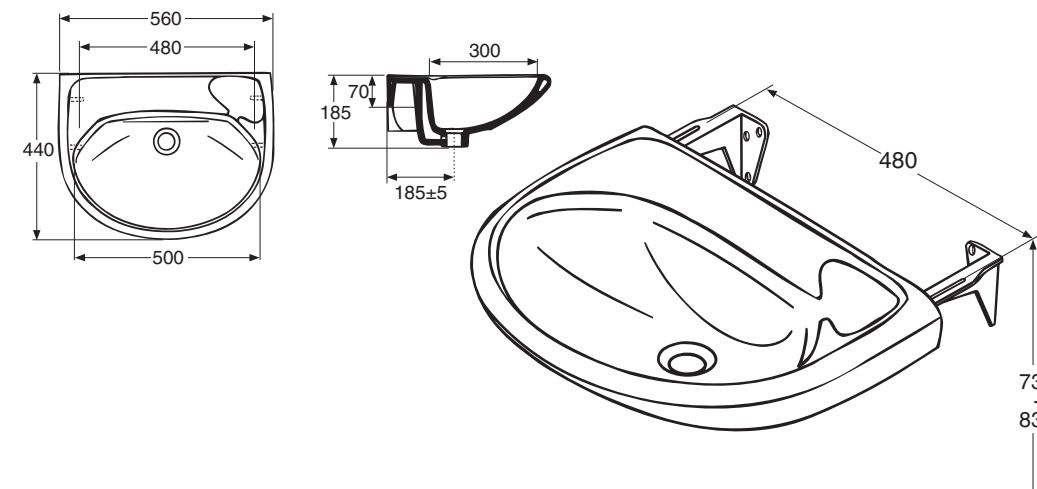
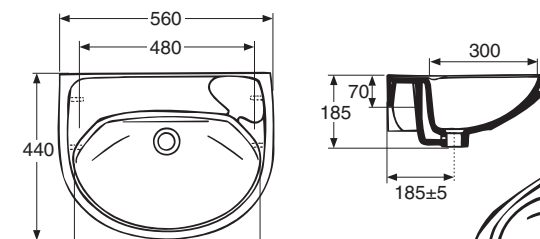

Kannakkeet nro 61016, pituus 240 mm, pesualtaalle 12185 ja 12685, tilattava erikseen.
Hanareian koko ø 35 mm.
Etureunan korkeus lattiasta 800-900 mm.

Konsolerna nr 61016, längd 240 mm, till tvättställen 12185 och 12685, beställs separat.
Kranhålets dimension ø 35 mm.
Framkantens höjd från golv 800-900 mm.

Værejern nr 61016, lengde 240 mm, til vask 12185 og 12685, bestilles separat.
Batterihullets dimensjon ø 35 mm.
Framkantens høyde fra gulv er 800-900 mm.

Кронштейны № 61016 длиной 240 мм для умывальников № 12185 и 12685 заказываются отдельно.
Диаметр отверстия для смесителя ø 35 мм.
Высота передней кромки от уровня пола 800–900 мм.

Brackets no. 61016, length 240 mm for washbasins no.12185 and 12685, to be ordered separately.
The dimension of the tap-hole is ø 35 mm.
Distance of the front rim from the floor 800-900 mm.

При выполнении отверстий для крепежа, не забывайте о мероприятиях, исключающих попадание влаги.
Take the moisture trap into account when drilling the fixing hole.

Aniara

11139 500 x 350 mm

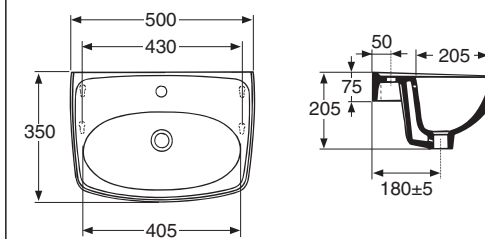

11140 560 x 420 mm

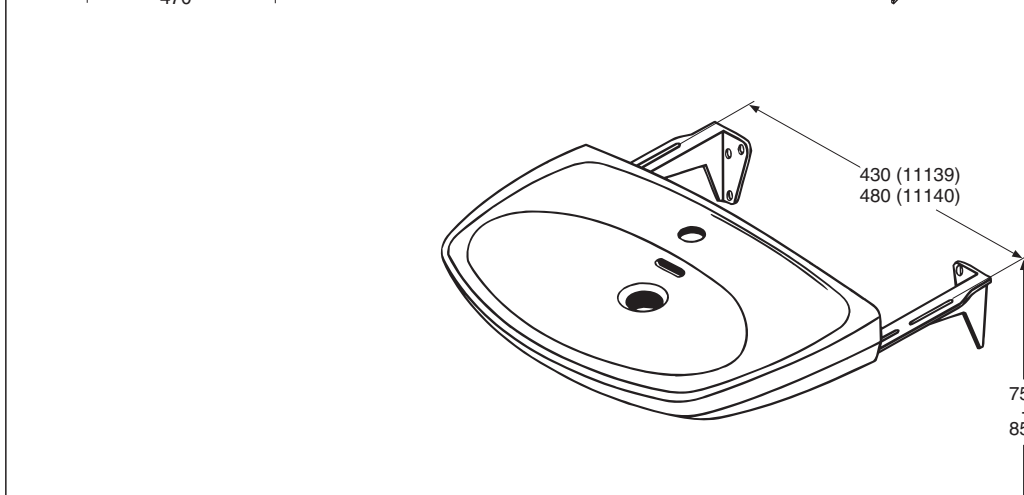
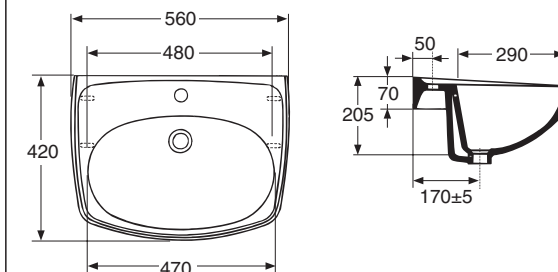

Kannakkeet nro 61016, pituus 240 mm, pesualtaalle 11139 ja 11140, tilattava erikseen.
Hanareian koko ø 35 mm.
Etureunan korkeus lattiasta 800-900 mm.

Konsolerna nr 61016, längd 240 mm, till tvättställen 11139 och 11140, beställs separat.
Kranhålets dimension ø 35 mm.
Framkantens höjd från golvet 800-900 mm.

Værejern nr. 61016, lengde 240 mm, til vask 11139 og 11140, bestilles separat.
Batterihullets dimensjon ø 35 mm.
Framkantens høyde fra gulv 800-900 mm.

Кронштейны № 61016 длиной 240 мм для умывальников № 11139 и 11140 заказываются отдельно.
Диаметр отверстия для смесителя ø 35 мм.
Высота передней кромки от уровня пола 800–900 мм.

Brackets no. 61016, length 240 mm for washbasins no.11139 and 11140, to be ordered separately.
The dimension of the tap-hole is ø 35 mm.
Distance of the front rim from the floor 800-900 mm.

Допуск на габаритные размеры изделий из фарфора ±2%.
Principal dimensions of the porcelain products ±2%